

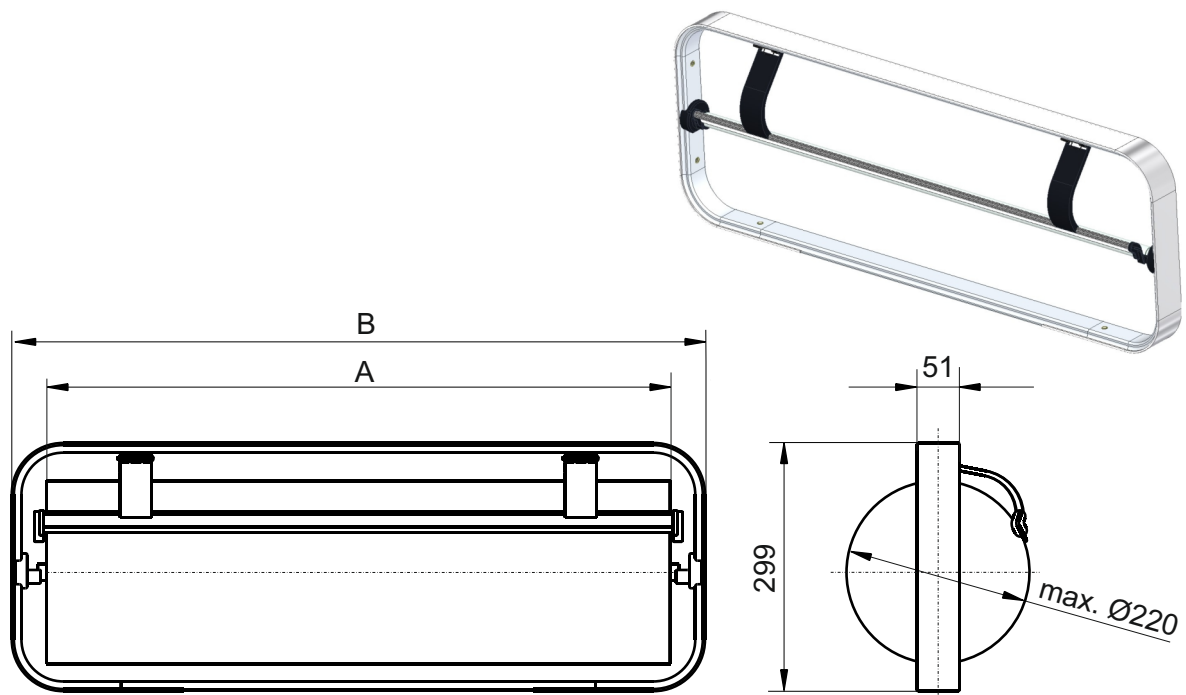

STANDARD Rahmen komplett, verchromt

max. Rollenbreite A (mm):	500	500	750	750			
max. Rollen-Ø (mm):	220	220	220	220			
Breite B (mm):	584	584	834	834			
Tiefe (mm):	51	51	51	51			
Höhe (mm):	299	299	299	299			
Nettogewicht (kg):	2.10	2.10	2.60	2.60			
Best.-Nr.:							
Abroller mit Abreißschiene - glatt	150250		150270				
Best.-Nr.:							
Abroller mit Abreißschiene - gezahnt		150251		150271			

Beschreibung:

Das STANDARD-Programm zeichnet sich durch seine einfache Handhabung aus, die sich bereits hunderttausendfach bewährt hat. Aufgrund der dezenten Gestaltung fügt sich der Abroller unauffällig in jede Umgebung ein.

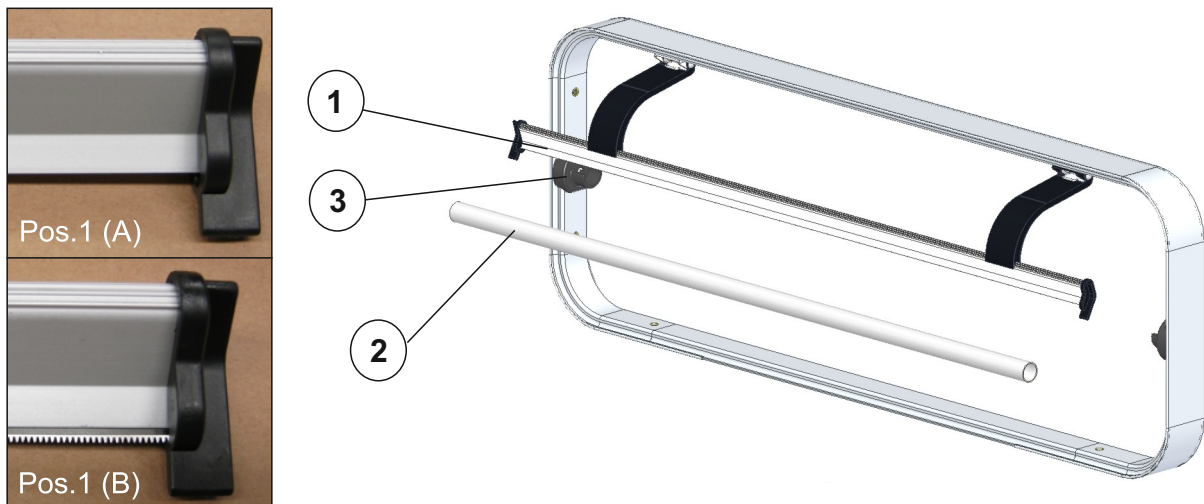
- wahlweise mit Zahnschiene für Papier und Folie oder glatter Schiene für Papier
- für Papier- und Folienrollen von 50 und 75 cm Breite und 22 cm Durchmesser, max. 20 kg
- federnde Abreißschiene für konstanten Druck und gute Abtrennung
- Stahlprofilrahmen verchromt (oder in lichtgrau RAL 7035 siehe Datenblatt 1501..)

STANDARD Rahmen komplett, verchromt

Best.-Nr. Rahmen komplett:	150250	150251	150270	150271			
max. Rollenbreite (mm)	500	500	750	750			
Pos.1 (A) Abreißschiene - glatt	615150N		615170N				
Pos.1 (B) Abreißschiene - gezahnt		615151N		615171N			
Pos.2 Stahlrohrwelle	616130N	616140N	616150N	616160N			
Pos.3 Lager aus Kunststoff (1 VE= 2 Stück)	616500	616500	616500	616500			

Optionales Zubehör

 Füße für Tischabroller
 Best.-Nr.: 101100

 Wandarme für
 Wandabroller
 Best.-Nr.: 102100

 Aufsatzklammern
 Best.-Nr.: 104100N

STANDARD Rahmen komplett, verchromt

Art.-Nr.:	150250	150270		
Anzahl Pakete:	1	1		
EAN:	4030177001995	4030177002046		
Maße BxTxH (mm):	310x660x105	310x900x105		
Gewicht (kg):	2.40	3.10		

Art.-Nr.:	150251	150271		
Anzahl Pakete:	1	1		
EAN:	4030177002008	4030177002053		
Maße BxTxH (mm):	310x660x105	310x900x105		
Gewicht (kg):	2.50	3.20		