

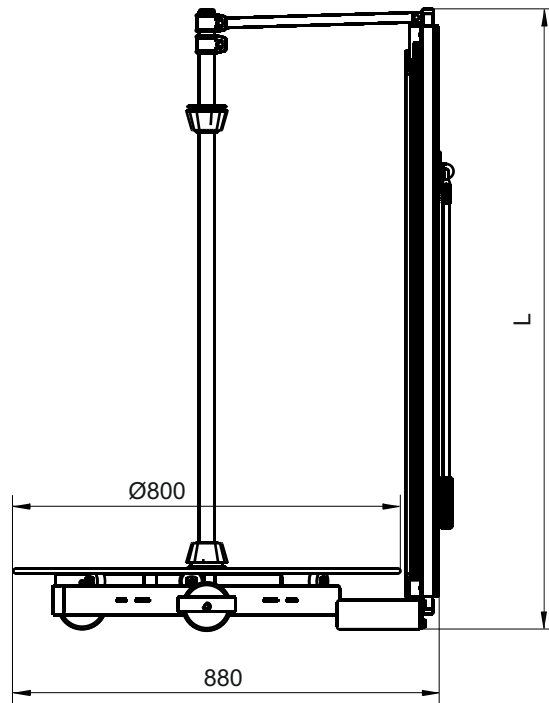

## Schneidständer senkrecht



max. Rollenbreite (mm)	<b>1000</b>	<b>1250</b>	<b>1600</b>	<b>1800</b>	<b>2000</b>
max. Rollen-Ø (mm)	800	800	800	800	800
Breite (mm):	800	800	800	800	800
Tiefe (mm):	880	880	880	880	880
Höhe L (mm):	1295	1545	1895	2095	2295
max. Rollen-Gewicht (kg):	200.00	200.00	200.00	200.00	200.00
Nettogewicht (kg):	24.20	25.70	27.70	32.10	33.80
Best.-Nr.:	<b>35110</b>	<b>35112</b>	<b>35116</b>	<b>35118</b>	<b>35120</b>

### Beschreibung:

Für den Einsatz von Rollenmaterial wie Papier, Wellpappe oder Folien bieten wir Ihnen die bewährten Schneidsysteme mit Abroller, entweder als freistehende Schneidständer oder direkt am Packplatz. Die Geräte amortisieren sich kurzfristig, da Rollenmaterial kostengünstiger ist als Zuschnitte. Außerdem entfällt gefährliches und zeitaufwändiges Hantieren mit Messer oder Schere.

Die Messerkassetten lassen sich mit einem Handgriff auswechseln. Das Rundmesser für Papier, Wellpappe etc., die Klinge für alle Weichfolien. Eine Klemm-Mechanik sorgt für bequemes Einlegen des Materials und sicheres Nachfassen nach jedem Schnitt.

- zeitlos dynamisches Design
- hohe Standfestigkeit
- für Papier- und Folienrollen von 100 bis 200 cm Breite und 80 cm Durchmesser, max. 200 kg
- incl. 1 Messerkassette mit Rundmesser für Papier, Wellpappe etc.
- incl. 1 Messerkassette mit Klinge für alle Weichfolien



## Schneidständer senkrecht



Kassetten-Kreismesser  
für Papier, Wellpappe etc.  
Best.-Nr. 625010

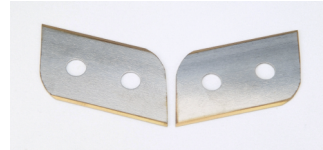

Kassettenklingen  
2-teilig, für Folien  
Best.-Nr. 6250200



Kassette mit Kreismesser  
für Papier, Wellpappe etc.  
Best.-Nr. 62501



Kassette mit Klingen  
2-teilig für Folien  
Best.-Nr. 62502N



Schneidschlitten senkrecht mit Griffstock  
(ohne Messerkassette)  
Best.-Nr. 63500

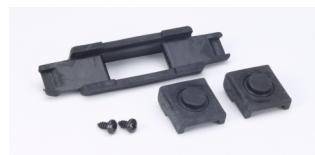

Satz Gleitschuhe  
für Schneidschlitten  
Best.-Nr. 63525

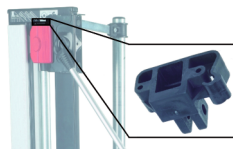

Kunststoff-Halterung (schwarz)  
für Schneidschlitten und Distanzhalter  
Best.-Nr. 63/13



Griffstock  
mit Kunststoff-Aufhängung  
Best.-Nr. 63510



Befestigung mit Schraube  
für Griffstock  
Best.-Nr. 63515



Seitenführungen (1 Paar)  
für Klemmstange  
Best.-Nr. 63520



Haltegabel mit Bolzen (1 Paar)  
für Klemmstange  
Best.-Nr. 63521



Konen mit Klemmrings  
(1 Satz)  
Best.-Nr. 62/11

## Optionales Zubehör

Erdungsbaustein für Schneidständer senkrecht  
Best.-Nr. 554



## Schneidständer senkrecht

<b>Art.-Nr.:</b>	<b>35110</b>	<b>35112</b>	<b>35116</b>	<b>35118</b>
<b>EAN:</b>	<b>4030177006020</b>	<b>4030177006051</b>	<b>4030177006075</b>	<b>4030177006099</b>
<b>Gesamtgewicht (kg)</b>	<b>25.50</b>	<b>27.00</b>	<b>29.00</b>	<b>38.00</b>
Anzahl Pakete:	2	2	2	2
Paket 1				
Art.-Nr.:	351103	351103	351103	351203
EAN:	4030177006044	4030177006044	4030177006044	4030177006112
Maße BxTxH (mm):	850x900x140	850x900x140	850x900x140	850x900x140
Gewicht (kg):	16.00	16.00	16.00	17.00
Paket 2				
Art.-Nr.:	350101	350121	350161	350181
EAN:	4030177005856	4030177005900	4030177005948	4030177005962
Maße BxTxH (mm):	1300x250x90	1600x250x90	1900x250x90	2100x250x90
Gewicht (kg):	9.50	11.00	13.00	17.00

<b>Art.-Nr.:</b>	<b>35120</b>			
<b>EAN:</b>	<b>4030177006105</b>			
<b>Gesamtgewicht (kg)</b>	<b>40.00</b>			
Anzahl Pakete:	2			
Paket 1				
Art.-Nr.:	351203			
EAN:	4030177006112			
Maße BxTxH (mm):	850x900x140			
Gewicht (kg):	17.00			
Paket 2				
Art.-Nr.:	350201			
EAN:	4030177005986			
Maße BxTxH (mm):	2300x250x90			
Gewicht (kg):	18.00			