

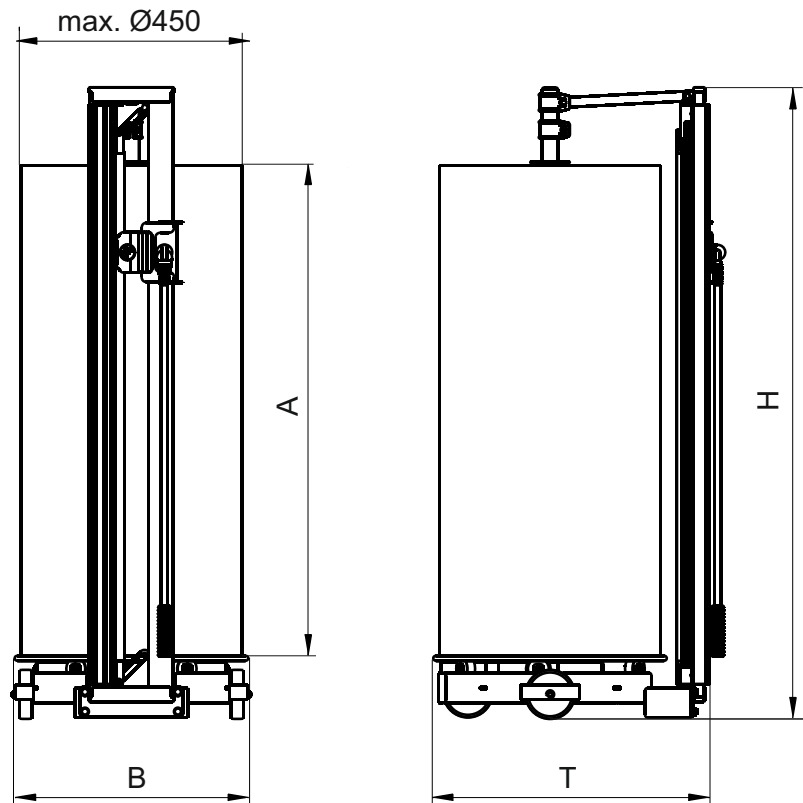

Schneidständer senkrecht



max. Rollenbreite A (mm):	1000	1250	1600
max. Rollen-Ø (mm):	450	450	450
Breite B (mm):	475	475	475
Tiefe T (mm):	563	563	563
Höhe H (mm):	1295	1545	1895
max. Rollen-Gewicht (kg):	200,00	200,00	200,00
Nettogewicht (kg):	18,80	22,00	26,00
Best.-Nr.:	35010	35012	35016

Beschreibung:

Für den Einsatz von Rollenmaterial wie Papier, Wellpappe oder Folien bieten wir Ihnen die bewährten Schneidsysteme mit Abroller, entweder als freistehende Schneidständer oder direkt am Packplatz. Die Geräte amortisieren sich kurzfristig, da Rollenmaterial kostengünstiger ist als Zuschnitte. Außerdem entfällt gefährliches und zeitaufwändiges Hantieren mit Messer oder Schere.

Die Messerkassetten lassen sich mit einem Handgriff auswechseln. Das Rundmesser für Papier, Wellpappe etc., die Klinge für alle Weichfolien. Eine Klemm-Mechanik sorgt für bequemes Einlegen des Materials und sicheres Nachfassen nach jedem Schnitt.

- zeitlos dynamisches Design
- hohe Standfestigkeit
- für Papier- und Folienrollen von 100 bis 160 cm Breite und 45 cm Durchmesser, max. 200 kg
- inkl. 1 Messerkassette mit Rundmesser für Papier, Wellpappe etc.
- inkl. 1 Messerkassette mit Klinge für alle Weichfolien



Schneidständer senkrecht



Kassetten-Kreismesser
für Papier, Wellpappe etc.
Best.-Nr. 625010



Kassettenklingen
2-teilig, für Folien
Best.-Nr. 6250200



Kassette mit Kreismesser
für Papier, Wellpappe etc.
Best.-Nr. 62501



Kassette mit Klingen
2-teilig für Folien
Best.-Nr. 62502N



Schneidschlitten senkrecht mit Griffstock
(ohne Messerkassette)
Best.-Nr. 63500



Satz Gleitschuhe
für Schneidschlitten
Best.-Nr. 63525

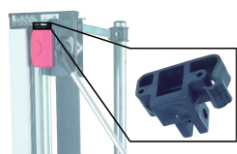

Kunststoff-Halterung (schwarz)
für Schneidschlitten senkrecht
Best.-Nr. 63/13



Griffstock
mit Kunststoff-Aufhängung
Best.-Nr. 63510



Befestigung mit Schraube
für Griffstock
Best.-Nr. 63515



Seitenführungen (1 Paar)
für Klemmstange
Best.-Nr. 63520



Haltegabel mit Bolzen (1 Paar)
für Klemmstange
Best.-Nr. 63521



Konen mit Klemmrings
(1 Satz)
Best.-Nr. 62/11

Optionales Zubehör

Erdungsbaustein für Schneidständer senkrecht
Best.-Nr. 554



Schneidständer senkrecht

Art.-Nr.:	35010	35012	35016
EAN:	4030177005832	4030177005887	4030177005924
Gesamtgewicht (kg):	20.80	22.30	26.00
Anzahl Pakete:	2	2	2
Paket 1			
Art.-Nr.:	350103	350103	350103
EAN:	4030177005870	4030177005870	4030177005870
Maße BxTxH (mm):	540x590x160	540x590x160	540x590x160
Gewicht (kg):	11,30	11,30	11,30
Paket 2			
Art.-Nr.:	350101	350121	350161
EAN:	4030177005856	4030177005900	4030177005948
Maße BxTxH (mm):	1290x230x100	1550x230x100	1910x230x100
Gewicht (kg):	9,50	11,00	13,00